

Service
Service
Service

Service Manual

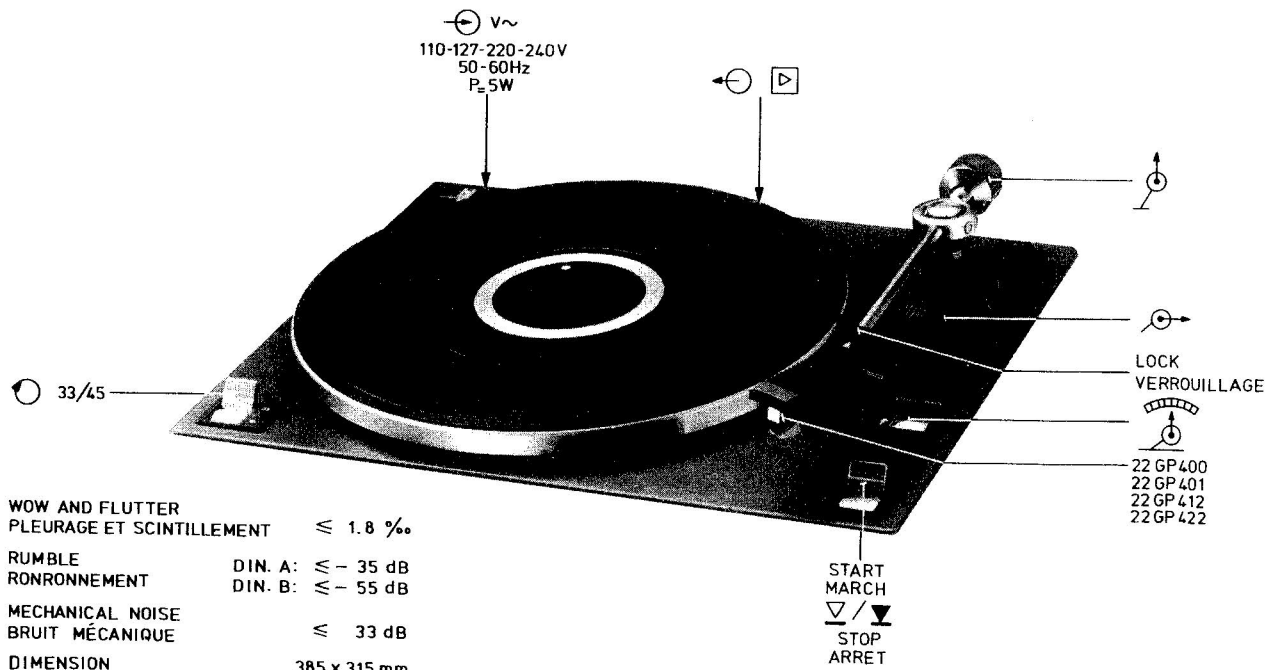

10991 B 10

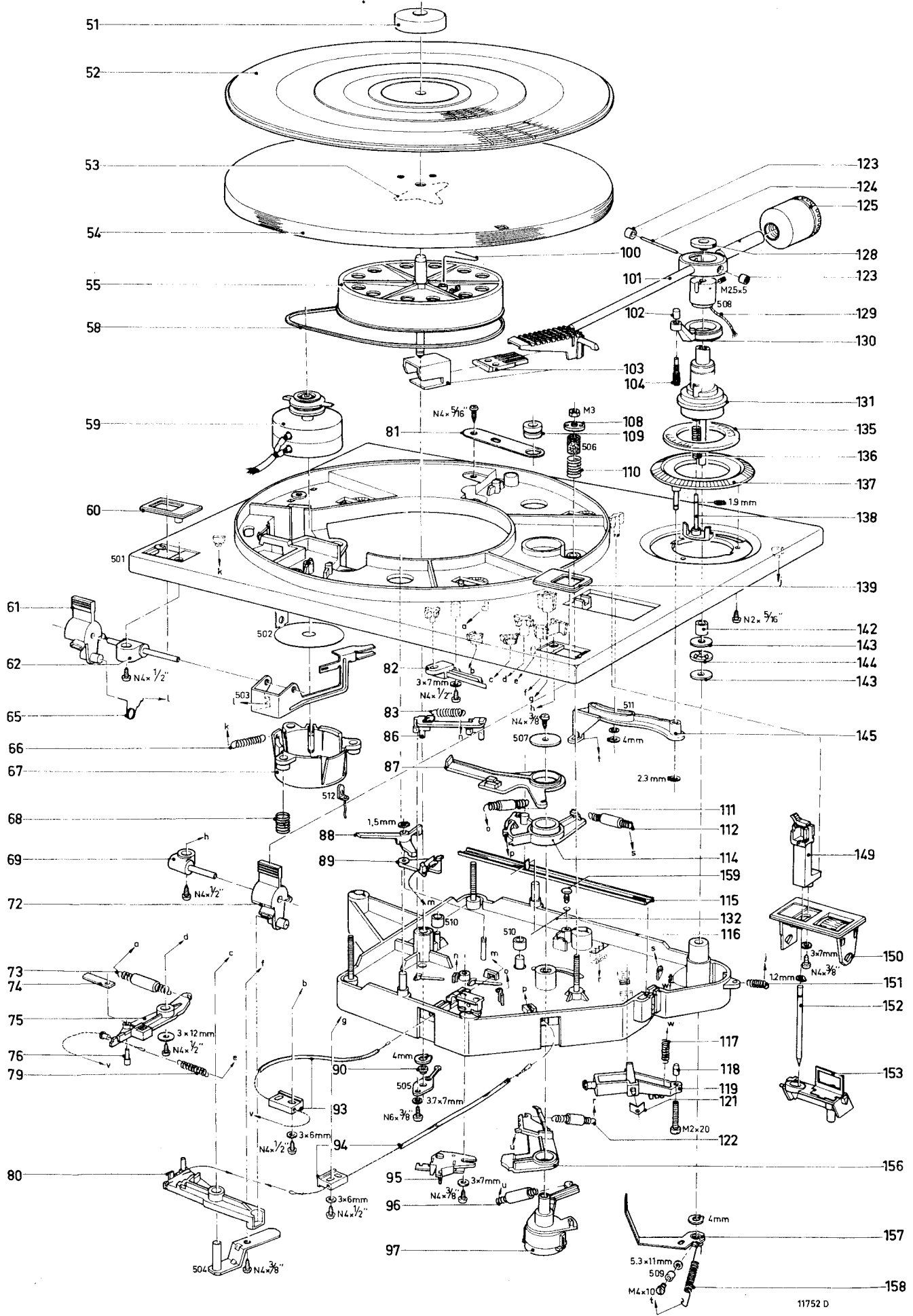

Fig.1

TURNTABLE HEIGT
HAUTEUR DU PLATEAU

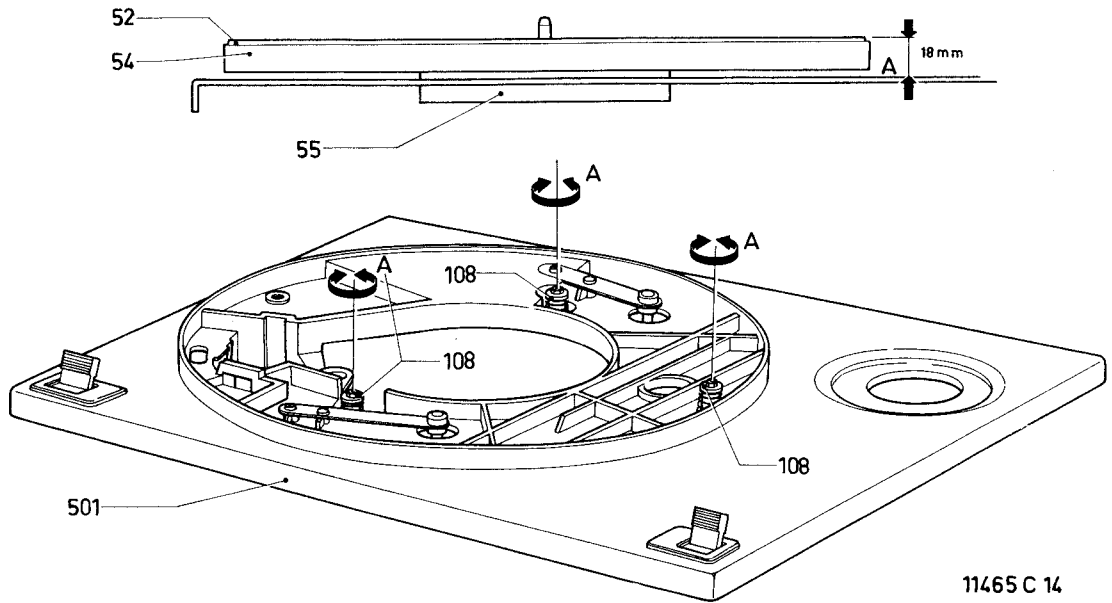

Fig. 2

11465 C 14

AUTOMATIC STOP
ARRET AUTOMATIQUE

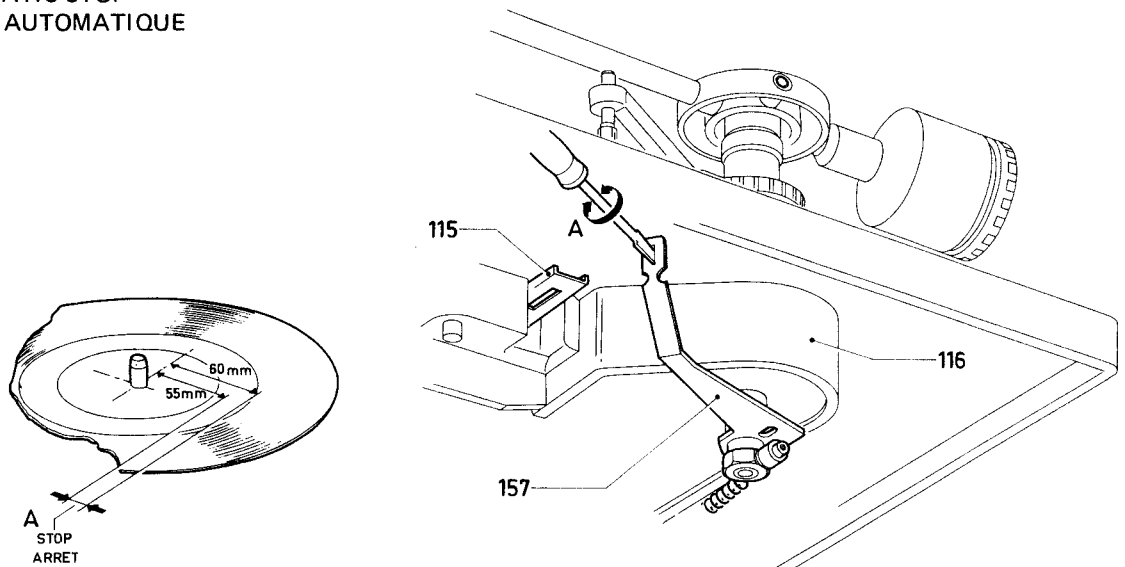

Fig. 3

11467 C 14

BOWDEN CABLE POS. 93
CABLE BOWDEN POS. 93

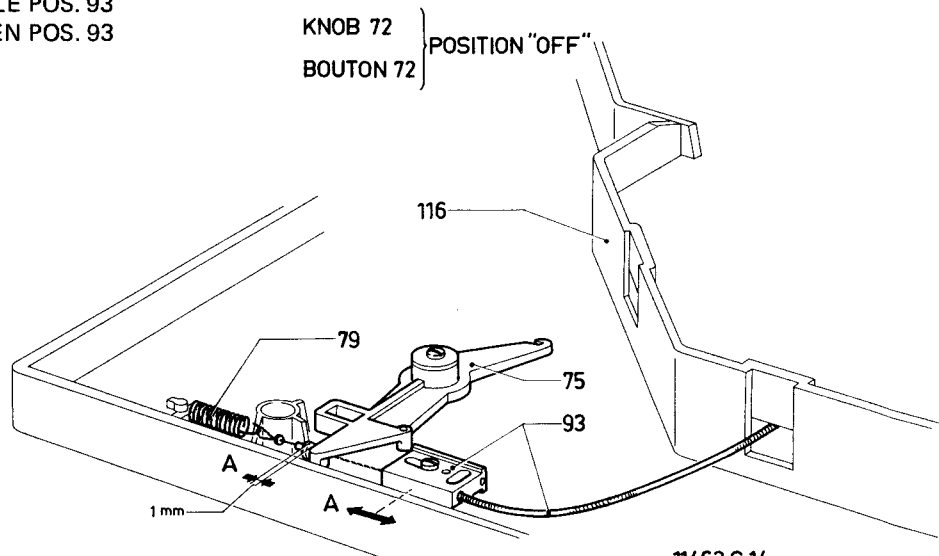

Fig. 4

11463 C 14

BOWDEN CABLE POS. 94
CABLE BOWDEN POS. 94

KNOB 72 } POSITION ▼
BOUTON 72 }

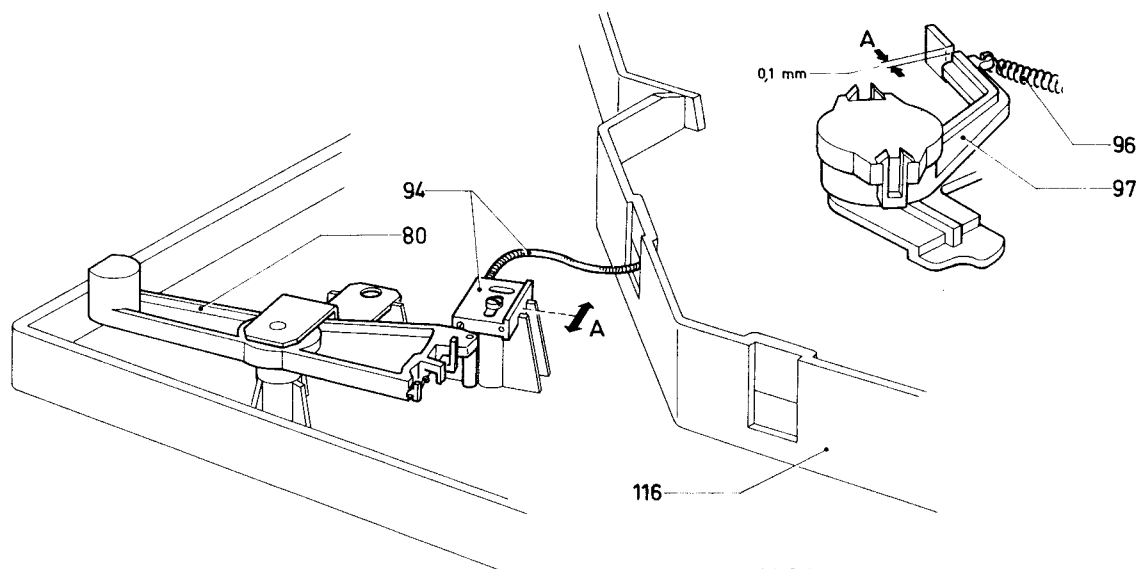

Fig. 5

LIFT MANUAL
LEVIER MANUEL

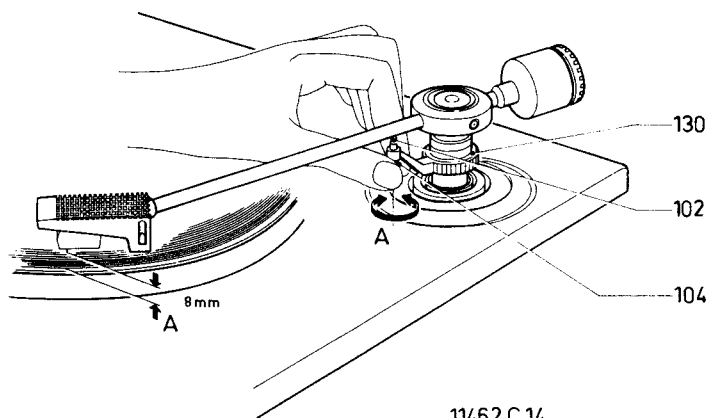

Fig. 6

FREE RUNNING PU ARM 101
LIBERATION DU BRAS DE LECTURE 101

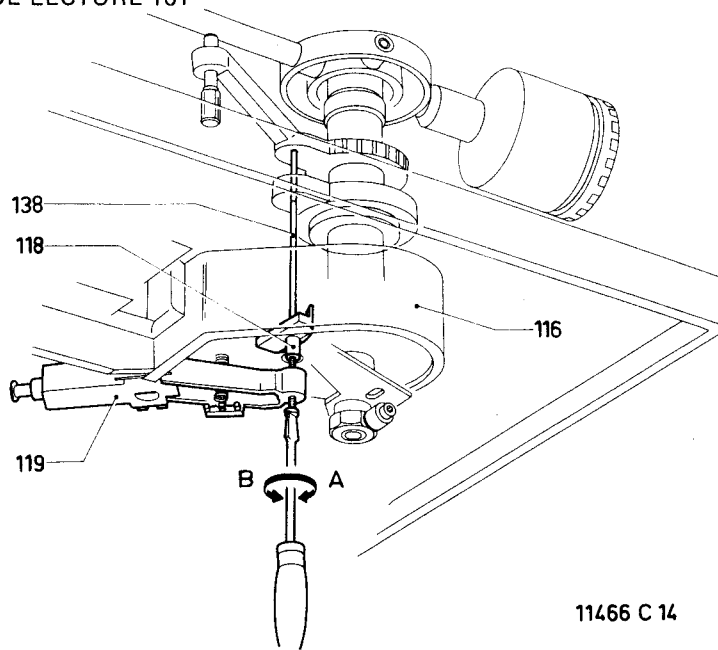

Fig. 7

SEE TEXT
VOIR TEXTE

GB

SEE VOIR Fig. 7

1. Lift in position ▼
2. PU arm near PU arm support
3. Turn the screw with cap. 118 so far clockwise (A) that, by means of lift piece 138, the PU arm just starts lifting.
4. Turn the screw two revolutions counterclockwise (B).

NL

1. Lift in positie ▼
2. P.U. arm naast P.U. arm steun.
3. Schroef met dopje 118 zover rechtsom (A) draaien totdat d.m.v. liftstuk 138 de P.U. arm juist gaat liften.
4. Daarna de schroef twee hele omwentelingen linksom (B) terug draaien.

F

1. Commande de montée/des cente bras de lecture sur ▼
2. Bras de lecture à côté du support.
3. Tourner la vis avec capuchon 118 aussi loin dans le sens horaire (A) que grâce à la pièce de levage 138, le bras de lecture se soulève à peine.
4. Resserer la vis de deux tours complets dans le sens anti-horaire (B).

D

1. Lift in Stellung ▼
2. Tonarm neben Tonarmstütze
3. Schraube mit Kappe 118 so weit linksherum - drehen (A), dass durch Liftstück 138, der Tonarm sich gerade anhebt.
4. Schraube zwei Umdrehungen linksherumdrehen (B).

I

1. Controllo devazione/discesa del braccio di lettura su ▼
2. Braccio di lettura accanto al suo supporto.
3. Allentare la vite col capuccio 118 il piu lontano possibile nel senso orario (A) fino a quando grazie al pezzo di elevazione 138, il braccio si solleva a peu apena.
4. Stringere la vite di due giri completi nel senso antiorario (B).

C601 4700 pF ± 20% 400 V 4822 122 10113
 C602 (50 Hz) 0,22 μF ± 10% 400 V 4822 121 40181
 C602 (60 Hz) 0,18 μF ± 10% 400 V 4822 121 40011

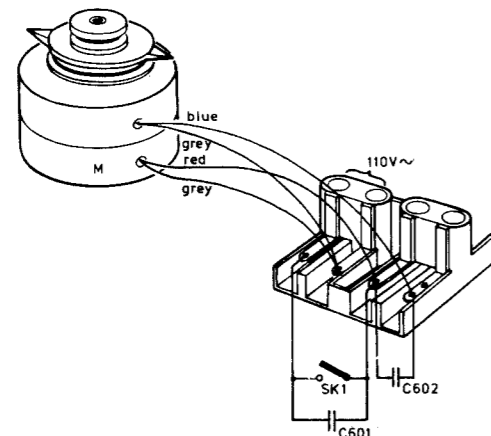

Fig. 8

11295A2

S

1. Tonarmslyften i läge. ▼
2. Tonarmen nära tonarmsstödet.
3. Vrid skruven med kåpa 118 så långt medurs (A) att tonarmen via stycke 138 precis börjar höjas.
4. Vrid skruven två varv moturs (B).

DK

1. Løft i stilling ▼
2. Pick-uparmen lidt væk fra pick-upstøtten.
3. Drej skruen med kappe 118 så meget højre om (A) at løftestykket 138 lige netop begynder at løfte pick-uparmen.
4. Drej skruen to omgange venstre om (B).

N

1. Løfteanordning i stilling ▼
2. PU-arm nær pu-arm støtte
3. Drei skruen med kappe 118 så langt med urviseren (A) at, med hjælp av løftestykke 138, pu-armen såvidt begynner å løfte.
4. Drei skruen to omdreininger mot urviseren (B).

SF

1. Nostolaite asennossa ▼
2. Äänivarsi lähelle äänivarren tukea.
3. Käännä ruuvia hattuineen 118 niin paljon myötäpäivään (A), että nosto-osan 138 avulla äänivarsi alkaa juuri ja juuri nousta.
4. Käännä ruuvia kaksi kierrosta vastapäivään (B).

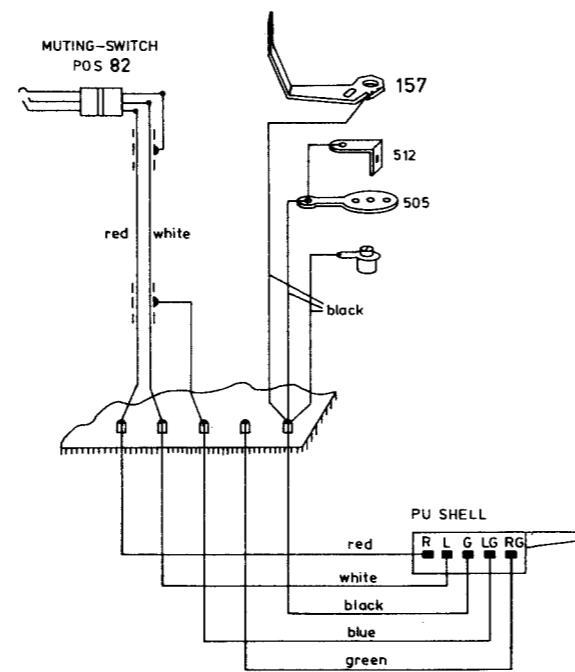

Fig. 9

11311A2

51	4822 532 60579	88	4822 402 60566	125	4822 691 30066
52	4822 466 50117	89	4822 402 60569	128	4822 460 20166
53	4822 492 61215	90	4822 520 10379	129	4822 323 50054
54	4822 528 10319	93	4822 321 30159	130	4822 402 60568
55	4822 528 90266	94	4822 321 30158	131+136+138	4822 402 60574
58	4822 358 30122	95	4822 277 60065	132	4822 492 40688
59 (50 Hz)	4822 361 70292	96	4822 492 31364	135	4822 454 30261
59 (60 Hz)	4822 361 70295	97	4822 402 60573	136	4822 492 31355
60	4822 454 30262	100	4822 492 40687	137	4822 413 10148
61 (silver, argent)	4822 411 50434	101+123+124	} 4822 251 70154	138	4822 535 70511
61 (black, noir)	4822 411 50439	+128 +129+		139	4822 454 30264
62	4822 535 70512	508		142	4822 532 10719
65	4822 492 40686	102	4822 462 71076	143	4822 532 10716
66	4822 492 31367	103	4822 444 30169	144	4822 520 10381
67	4822 462 70913	104	4822 535 80551	145	4822 402 50141
68	4822 492 50845	108	4822 532 10718	149	4822 402 60576
69	4822 535 70513	109	4822 325 80066	150	4822 454 30263
72 (silver, argent)	4822 411 50434	110	4822 492 31359	151	4822 492 31367
72 (black, noir)	4822 411 50439	111	4822 492 31358	152	4822 535 60029
73	4822 492 31362	112	4822 492 31356	153	4822 691 30067
74	4822 492 62082	114	4822 402 30093	156	4822 402 60572
75	4822 402 30094	115	4822 402 60564	157	4822 402 60575
76	4822 535 91064	116	4822 464 50061	158	4822 492 31363
79	4822 492 31361	117	4822 492 31365	159	4822 462 71079
80	4822 402 60571	118	4822 462 71076		
81	4822 402 60565	119	4822 535 70514		
82	4822 278 90373	121	4822 492 40689		
83	4822 492 31366	122	4822 492 31145		
86	4822 402 60567	123	4822 462 50205		
87	4822 402 30092	124	4822 535 60031		

GB

Safety regulations require that the set be restored to its original condition and that parts which are identical with those specified, be used.

NL

Veiligheidsbepalingen vereisen, dat het apparaat bij reparatie in zijn oorspronkelijke toestand wordt teruggebracht en dat onderdelen, identiek aan de gespecificeerde, worden toegepast.

F

Les normes de sécurité exigent que l'appareil soit remis à l'état d'origine et que soient utilisées les pièces de rechange identiques à celles spécifiées.

D

Die Sicherheitsvorschriften erfordern, dass das Gerät sich nach der Reparatur in seinem originalen Zustand befindet und dass die benutzten Einzelteile den aufgeführten Teilen identisch sind.

I

Le norme di sicurezza esigono che l'apparecchio venga rimesso nelle condizioni originali e che siano utilizzati i pezzi di ricambio identici a quelli specificati.

S

Säkerhetsbestämmelserna kräver att varje reparation skall utföras korrekt med hänsyn till ursprunglig placering av komponenter, ledningar etc. och med användning af föreskrivna reservdelar.

DK

Myndighedernes sikkerheds- og radiostøjbestemmelser kræver, at enhver reparation skal udføres korrekt m.h.t. overholdelse af originalplacering og montering af komponenter, ledningsbundter, etc., og ved anvendelse af de foreskrevne reservedele.

N

Sikkerhetsbestemmelser kreves at apparatet blir gjenopprettet til original utførelse og at deler som er identiske med de som er spesifisert, blir benyttet.

SF

Korjatessa laitetta on turvallisuussyistä ehdottomasti enetetävä oikein ja käytettävä tehtaan määrittämiä alkuperäisvaraosia.